

# 高橋克司

アートヴィレッジ担当 就任2年目





# 高橋克司

アートヴィレッジ担当 就任2年目



「思いやりのない仕事は  
感動しない」

# 活動內容





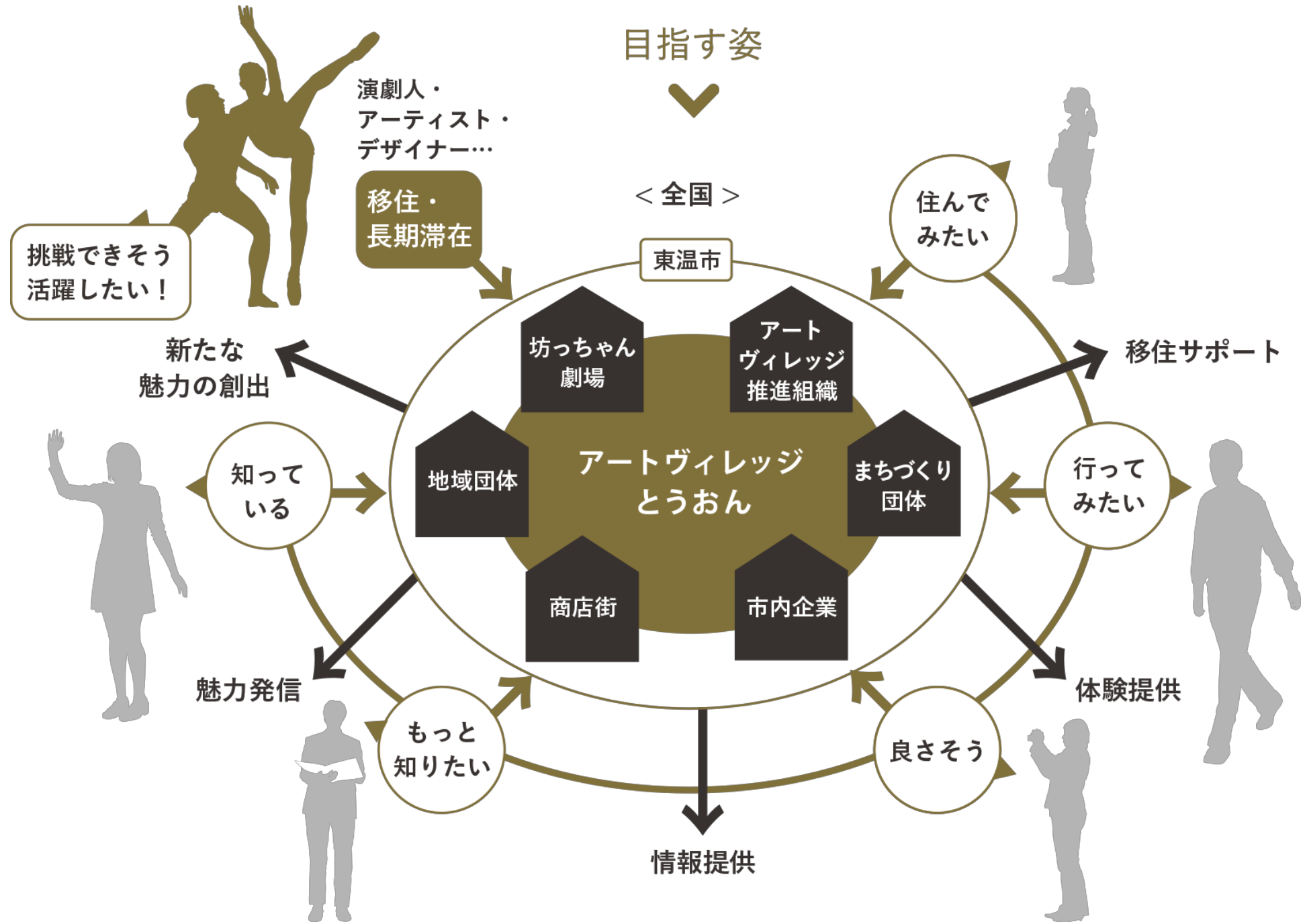

目指す姿

<全国>

東温市

住んで  
みたい

移住サポート

行って  
みたい

体験提供

良さそう

情報提供

移住・  
長期滞在

アートヴィレッジ  
とうおん

坊っちゃん  
劇場

アート  
ヴィレッジ  
推進組織

まちづくり  
団体

市内企業

商店街

地域団体

新たな  
魅力の創出

知って  
いる

魅力発信

もっと  
知りたい

挑戦できそう  
活躍したい!

演劇人・  
アーティスト・  
デザイナー...



小劇場 シアター NEST



交流サロン アトリエ NEST



多目的稽古場 リハーサルホール NEST

# 0年目

東温アートヴィレッジセンター開設に関わる活動



工事中のシアター NEST



# 0年目

## 東温アートヴィレッジセンター開設に関わる活動

1. 施設内必要備品の算出とリスト化
2. 図面作成、配線図作成、請負業者との交渉
3. スタッフ目線からの設計変更提案

# 1年目

施設管理運営に関わる活動

受付のチラシ置き場





1年目

アトリエ

リハーサルホール

シアター



施工時 舞台上に吊りものの無い  
小劇場 シアター NEST

10=クランプ伸び寸法

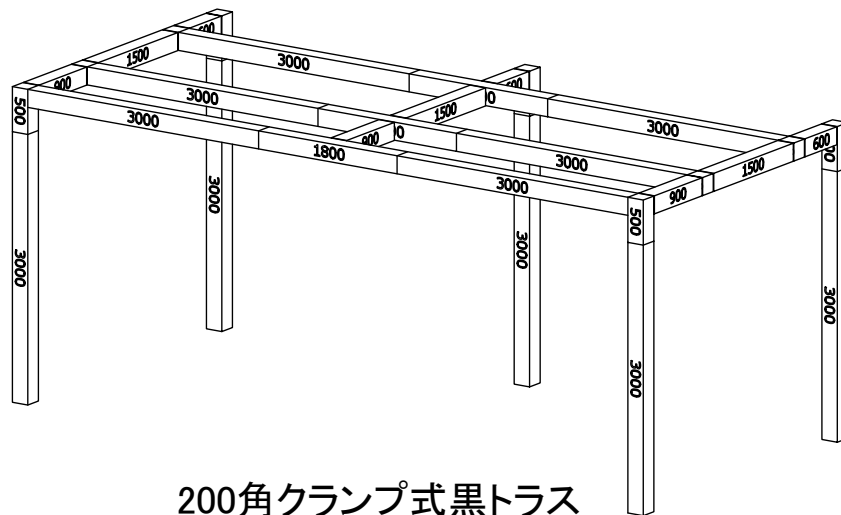
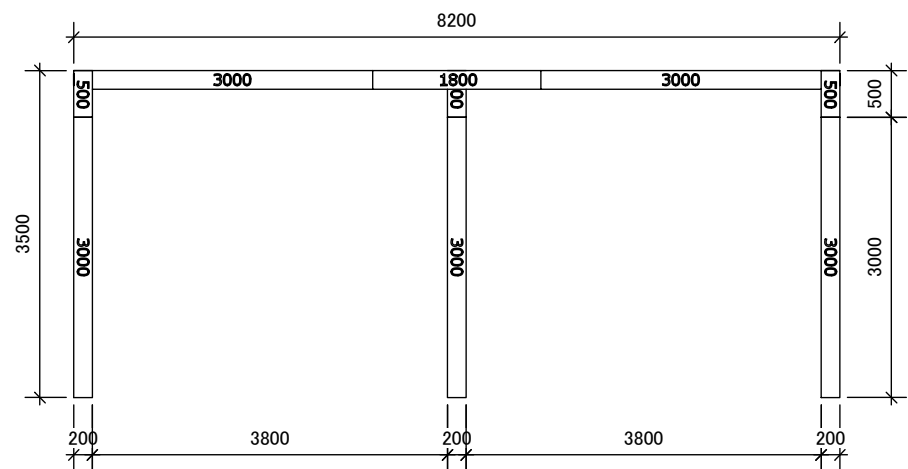
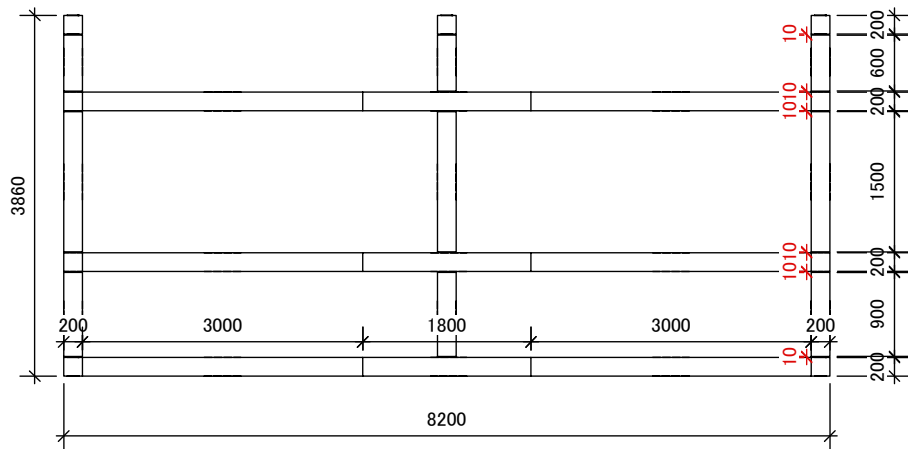

- 200角クランプ式黒トラス  
200 × 4  
500 × 5  
600 × 3  
900 × 3  
1500 × 3  
1800 × 3  
3000 × 11

クランプ × 140  
ベース × 5





箱馬

平台



# 技術スタッフとして関わった公演

東温市民劇団公演		「I SEE」
アウトリーチ事業部公演		「しんみんさん」
ほっこり奥松		「山の上の音楽会」
片山恵さん 三味線公演		「結」
フェスティバル公演	ムー・テンジン企画	「夜の芸術祭」
フェスティバル公演	世界劇団公演	「令嬢ジュリー」
Toshizo produce		「デペイズモン」
ホンヤミカコ		「オカリナコンサート」
フェスティバル	ヤミーダンス公演	「そこの中へ」
キッズミュージカル		「明日を信じて」
東温戯曲賞		「リーディング公演」
東温戯曲賞		「大賞発表会」
8K事業	録音、整音	



ART VILLAGE TOON

とうおんアートヴィレッジフェスティバル企画

# 未来の裏方さん発掘ワークショップ

音響のプロが教える  
体験型のワークショップです

## 舞台音響編



7/29

MON

14:30~17:00

開場 14:00

クラシック・ジャズ

7/30

TUE

14:30~17:00

開場 14:00

ロック・クラブサウンド

7/31

WED

14:30~17:00

開場 14:00

お芝居の音作り

8/1

THU

14:30~17:00

開場 14:00

劇場での仕込みと音作り

定員:各回30名 料金:各回500円 (中学生以下無料・小学生以下は保護者同伴) 1回からの受講も可能です

司会:藤岡慶太 講師:高橋克司(東温アートヴィレッジセンター副センター長)



THEATER NEST

お問い合わせ:東温アートヴィレッジセンター TEL:089-990-7210

とうおんアートヴィレッジフェスティバル企画

## 未来の裏方さん発掘ワークショップ

音響のプロが教える体験型のワークショップです

## 舞台音響編

音楽の音響 いい音って何? レコードの魅力を再発見!

7/29

MON

14:30~17:00

クラシック・ジャズ

会場:アトリエNEST B

この日のテーマは、「RECORD(記録)」です。1877年12月6日、エジソンが最初の円筒式蓄音機を完成させたことから、音の「記録」の歴史は始まりました。より良い記録をと、苦悶の末に出来上がったレコードやオープンリール、利便性を追求したカセットテープ。今では聴くことが少なくなったそれらの音を聴きながら、音楽と音響の歴史をたどります。あなたにとって、「いい音」って何ですか?生演奏とレコード鑑賞も交えてお届けします。

演奏:松山パロック・松山リコーダープレイヤーズ ゲスト:北條義樹 NH 忠の仁

7/30

TUE

14:30~17:00

ロック・クラブサウンド

会場:アトリエNEST B

この日のテーマは、「PA(伝達)」です。Public Addressの略で、「公衆伝達」と訳されるこの技術。今や、ロック・クラブサウンドには欠かせないものとなっています。スピーカーの歴史をたどりながら、レコードや生演奏、DJプレイなど、さまざまな要素をPAしていきます。後半には、音の座談会や持ち込み音源の演奏会も予定しています。ジャンルを超えて好きな音楽をお持ちください!

演奏:mineo kawasaki(cowbells)・ムーテンゲン(DEWACHEN)  
ゲスト:矢野松明(OTTO)・Daiki Takasuka(Coelacanth)・oka(草の根音響)

お芝居の音響 コンサートと何が違うの? シアターNESTで実演!

7/31

WED

14:30~17:00

お芝居の音作り

会場:シアターNEST ロビー

シェイクスピアの「マクベス」を題材に、作品のことを知り、ディスカッションしながら実際にお芝居の音を作りましょう!

Fair is foul, and foul is fair きれいは穢い、穢いはきれい

演出:斉藤かおる

出演:斉藤かおる・忠の仁・高山力造・竹内佳美・竹内里奈  
東温市民劇団(森俊・曾我部朋子・愛洲桃菜・愛洲恵)

8/1

THU

14:30~17:00

劇場での仕込みと音作り

会場:シアターNEST

舞台の仕込み、照明の仕込み、音響の仕込み。ひとつの舞台を成功させるため、劇場に入ると舞台上でさまざまなことが起こります。基本的な劇場での仕込みやサウンドチェックのやり方などを覚えながら、ひとつの作品を作り上げていく。そんな過程と一緒に楽しみましょう。

主催:東温市移住定住促進協議会

共催:東温市

協力:東温アートヴィレッジセンター・東温市民劇団・東温市地域おこし協力隊 2019年度文化庁文化芸術創造拠点形成事業



# 高橋克司

アートヴィレッジ担当 就任2年目  
ご静聴ありがとうございました。