



平成 8 年 1 月 20 日 発行

愛媛県温泉郡川内町・編集 川内町総務課・電話 966-2222 有線 2111・印刷 アmano印刷

新たな飛躍の年 1996年のスタート!



第7回川内町元旦健康マラソン大会 1/1

町の動き (1月1日現在)

- 人 口 10,776人(+26人)
- 男 子 5,106人(+15人)
- 女 子 5,670人(+11人)
- 世帯数 3,527戸(+4戸)

()内前月比

—— 今月の主な記事 ——

- 年頭のごあいさつ(町長)..... 2
- 12月町議会報告..... 2~3
- 行政告知板..... 4~5
- 成人式..... 6~7
- カメラレポート..... 8~9
- みんなの広場..... 10~11



年頭のご挨拶

川内町長 森 房義

皆様、新年明けましておめでとうございます。平成八年の年頭に当たり、ご家族お揃いで輝かしい、すがすがしい、希望に満ちた新春をお迎えのこととお慶びを申し上げます。

それは、事件や事故のない、安らかな良い年であってほしいものだと、つくづく思っております。

さて、川内町の当面いたしております行政課題の一端をのべてみたいと思います。

昨年を振り返ってみますと一月に発生し、死者五千人を超えました阪神・淡路地方をおそった未曾有の大震災、更に、地下鉄サリン事件を中心とする、無差別な殺人事件、拳銃によります殺傷事件など、故拳にいとまがないほど、自然災害や、事件事故の多い年でありました。一方、長びく景気低迷によります日本経済の不況のしわ寄せ、加えて超水河期と言われます雇用不安、リストラによります解雇や、バブル時代のつけが出てきま

まず、公共下水道事業でございますが、昨年より地元の方協力により、関係者各位のご協力をいただき、進めてきたところでありましたが、八年度より、いよいよ事業の着手をいたしたいと考えております。

した住専問題、新食糧法の施行によります自由化の波、超低金利時代における年金生活者の不安など、私達をとりまく社会経済情勢は内外共に誠に厳しいものがござります。これらを引き継いで、平成八年、一九九六年の新年を迎えたわけでありませんが、今年こ

次に、温泉の利用施設につきましては、各種の手續きをきながら、事業を推進していきたいと考えておりますが、当面は、昨年源泉地に設置いたしました給湯設備により、町民の皆様方にご利用をいただきたいと思っております。

順次進めていきたいと考えております。これらの他には、西南団地の企業誘致の推進、教育施設の整備・充実も推進しなければなりません。本年度から始まってあります中山間地域の農山村活性化総合整備事業、更には、地域防災計画の見直し、国土調査の推進、農道林道整備と併せまして、町道整備や簡易水道施設など、生活関連施設の整備も計画的に進めていきたいと考えておりますが、いずれにいたしましても、これらの事務・事業の推進は、町民の皆様方のご理解とご協力が不可欠であります。そして、関係機関のご指導も頂きながら、私の目標といたしてまいります、明るく活力のある、しかも住みよい町づくりに全力で取り組んで参りたいと考えておりますので、今後とも一層のご指導・ご鞭撻をお願いしたいと思います。

次に福祉の問題ですが、高齢化率の高い川内町では、老人の福祉は、緊急の課題であり、病院と特別養護老人ホームの中間施設といわれます老人保健施設の誘致、更には在宅介護支援センターの充実整備など、福祉対策を計画的に

すこやかに新春を迎えたい皆様方のご健勝・ご多幸・ご繁栄を心からお祈り申し上げます。年頭のご挨拶いたします。平成八年 元旦

○ 十二月定例町議会報告並びに十二月臨時町議会報告

補正総額

九億四千九百九十二万六千円

＝ 下水道終末処理場用地購入費など ＝

12/20～22 (定例)
12/27 (臨時)

十二月定例町議会は、十二月二十日開会し、監査委員の選任同意など議案十三件、報告一件が提案され、平成七年度補正予算を除く、議案九件、報告一件が原案どおり可決、承認されました。

十二月二十七日には、十二月臨時町議会が開かれ、平成七年度補正予算の議案四件と発議一件、選任一件を原案どおり可決、承認しました。

補正予算

□ 一般会計

一般会計補正予算、国民健康保険特別会計補正予算、簡易水道特別会計補正予算、公共下水道特別会計補正予算を合わせた総額九四一、九一六千円の補正予算となりました。

補正総額 二一九、三九八千円
累計総額 四、九三六、九一五千円
主な補正の内容は次のとおりです。

○老人保護措置費

一八、二九一千元

○合併処理浄化槽設置整備事業補助金

一八、四一四千元

○公共下水道特別会計繰出金

五五、〇九二千元

○健康センター改造工事費

六、〇〇〇千元

○圃場整備対策工事費

一、二〇〇千元

○農村総合整備モデル事業

工事請負費 二、七五五千元

○林道維持修繕工事費

四、七〇〇千元

○道路橋梁維持修繕工事費

一、〇〇〇千元

○がけ崩れ防災対策事業工事

請負費 六、〇八〇千元

○財政調整基金積立金

七二、〇〇〇千元

国民健康保険特別会計

補正総額

一〇、九〇九千元

累計総額

七四三、九一九千元

主な補正の内容は、次のとおりです。

○退職被保険者等療養給付費

保険者負担金 一七、〇〇〇千元

○退職被保険者等高額療養費

保険者負担金 一、八七〇千元

○老人保健医療費負担金

△七、六九四千元

簡易水道特別会計

修繕料など補正総額

二、一七七千元

累計総額

一九〇、三八二千元



下水道終末処理場予定地(重信川と表川合流地点)

公共下水道特別会計

終末処理場用地購入費など

補正総額 七〇九、四九二千元

累計総額 七四三、二五四千元

一般議案

○監査委員の選任同意について

議員選任の監査委員廣川和高氏の任期が平成七年五月九日満了したため、後任に菅野忠氏を選任するため議会の同意を求めたもの
○人権擁護委員候補者の推薦について
高須賀恵三郎委員の任期が平成八年二月二十九日満了するため、後任に野首恒明氏(六十四歳)を推薦するため議会の意見を求めたもの
○川内町職員定数条例の一部改正について

町長部局と教育委員会の職員数の調整並びに派遣職員的身分を保障するため、職員定数条例の改正を行うもの

監査委員に

菅野 忠氏



議員選任の監査委員廣川和高氏の後任として、十二月二十日議会の選任同意を得て、十二月二十日付で菅野忠氏が選任されました。

略歴は次のとおりです。

▽住所 大字松瀬川四七八

▽職業 農業

▽略歴 各常任委員長、議会運営委員長及び議長三回、監査委員二回、愛媛県町村議長会長、四国四県町村議長会長等

○字の区域の変更について

土地改良総合整備事業則之内地区・和田丸地区、県営圃場整備事業川内北地区(古市、中村工区)に係る換地処分のため、字の区域を変更するもの

議員発議

○公共下水道整備促進特別委員会の設置について

公共下水道事業を整備促進するため、公共下水道整備促進特別委員会を設置し、委員八名が選任されました。



所得税の確定申告

二月十六日(金)から

三月十五日(金)まで

平成七年分所得税の申告と納税は、二月十六日から三月十五日までです。

額が二十万円を超える場合、
③給与を二方所以上から受けている場合。

所得税は、あなた自身
が正しく所得や税額を計算して納付する申告納税制度をとっています。

川内町での申告受け付けは
二月十六日から三月十五日となっており、
また、松山税務署から連絡のあった方の相談日は次のとおりです。

例年三月十日を過ぎますと、
税務署は大変混みますので、
申告は早め済ませましょう。

・相談日 二月二十日(火)
二月二十一日(水)
・場所 川内町役場
二階会議室

(確定申告の必要な場合)

☆お問い合わせ先

松山市若草町四の三

松山若草合同庁舎内

松山税務署

☎941・9121

- ① 昨年中の所得金額の合計額が基礎控除、配偶者控除、扶養控除などの所得控除の合計額を差し引き、その金額を基に算出した税額が配当控除額と特別減税額を超える場合。
- ② サラリーマンで給与の年収が二十万円を超える場合や給与所得や退職所得以外の所得金額の合計



身体障害者相談員制度とは?

一、目的

この制度は、身体に障害のある人々の更生援護の相談に応じ、必要な指導を行なうとともに、身体障害者地域活動の推進、関係機関の業務に対する協力、身体に障害のある者に関する援護思想の普及等、身体に障害のある者の福祉の援護に資すること。

二、相談員の業務

- (一) 身体障害者の地域活動の推進を図ること。
- (二) 身体障害者の更生援護に

- 関する相談に応じ、必要な指導を行なうこと。
- (三) 身体障害者の更生援護につき、関係機関の業務に協力すること。
- (四) 身体障害者に対する国民の認識と理解を深めるため、関係団体等の連携を図って援護思想の普及に努めること。
- (五) その他各号に付帯する業務を行なうこと。

以上が相談員の目的と業務

ですが、要約すると身体に障

○菅原熊友【八幡】
☎966-22292
(有線) 3514

○日野一雄【則之内】
☎966-22275
(有線) 2624

○田部広明【市場】
☎966-2053
(有線) 3356

戦没者等の遺族の皆さまへ

特別弔慰金が支給されます

- 戦没者等の死亡当時に三親等内であった遺族の方で、平成七年四月一日において、公務扶助料、遺族年金等の受給権を有するものがない方に、特別弔慰金として額面四十万円、十年償還の国債が支給されます。
- 詳しくは、川内町役場福祉課までお問い合わせください。

害のある方々の、よろず相談に応じると言うことであります。役場・社会福祉協議会等へ

行けば相談に応じてくれますが、そこへ行くまでの橋渡しもいたしますので、気軽にこの制度をご利用下さい。

川内町の相談員は次の方々です。

ブロック塀の

地震対策

昭和五十三年六月十二日に発生した宮城県沖地震では、仙台市を中心にブロック塀や石造塀などの倒壊により多くの死者が出ました。そのうえ、倒れた塀が道路をふさぎ、避難や救助・消火活動を妨げることもなりました。また、平成七年一月十七日に発生した阪神・淡路大地震においても、ブロック塀等の倒壊が多くみられました。

「ブロック塀」などと安易に考えることなく、正しい建て方によらないブロック塀などの危険性を十分認識し、このような危険なブロック塀をなくしましょう。

すでにあるブロック塀

などでも正しく工事がされていないものや、老朽化しているものは早めに専門家の点検を受け、補強しておくことが必要です。参考として、ブロック塀の補強の一例を示していますが、なるべく危険な塀は壊して安全にしておきましょう。

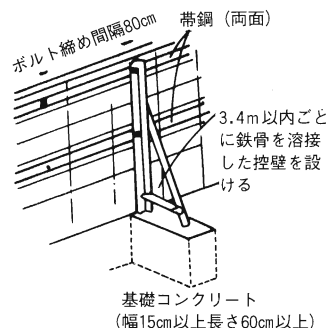
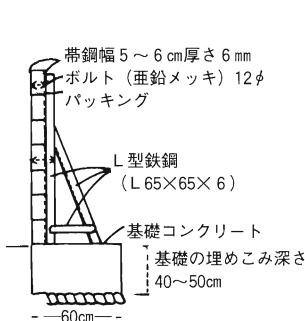

迂回協力のお願い

(県庁前交差点から
松山市役所前交差点まで)

県庁前交差点から松山市役所前交差点までの地下に建設している「松山市役所前地下駐車場(仮称)」は平成10年末の完成をめざして工事を進めています。今年2月1日からの本格工事に伴い、工事区間内の車線数が減少し、交通混雑が予想されます。

工事区間内に御用のない方は、迂回にご協力下さい。

- ◆規制箇所 県庁前交差点～松山市役所前交差点(国道11号：図参照)
- ◆規制期間 2月1日～平成10年末(予定)
- ◆規制内容 車線減少(4車線→終日2車線)
- ◆問い合わせ先
建設省松山工事事務所 TEL 089-972-0034
松山第一監督官詰所 TEL 089-964-7085
松山市都市開発課 TEL 089-948-6467

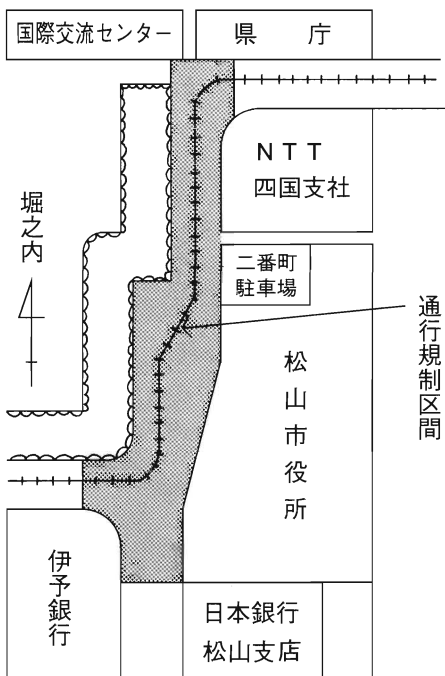

九月中旬に、大阪府高石市で発見されたセアカゴケグモは、その後関西空港や四日市市(三重県)でも見つかった。広範囲な地域で生息している可能性が心配され県内でも港湾を中心に調査がされましたが、現在のところ生息は確認されていません。

このクモは、屋外の堅い構造物の狭く暖かい場所に巣を



毒グモ
セアカゴケグモ
について

つくり、糸は強く小さな枯れ葉などのゴミを付けていることが多く、攻撃性はないので素手で捕まえない限り咬まれることはありません。また、非常に臆病で驚かすと巣から落ちて足を縮め死んだふりをします。

新聞等でも報道されているとおりこのクモの毒は一匹当たりの持つ毒素の量が少量のため、人間が咬まれても重傷には至らないといわれています。町内にはまず生息していませんが、このクモのことでご相談があれば健康センターまでご連絡下さい。



特集 成人式

おめでとう

二十歳

大人の仲間入りを祝う成人式が、一月十五日、午前九時三十分から中央公民館で行われました。今回成人式を迎えたのは、昭和五十年四月二日から昭和五十一年四月一日までの間に生まれた人で、そのうち百九人が出席し、行われました。森町長の式辞、記念品の贈呈（受領者 新成人代表 三棟玲香さん）、来賓の祝辞を受けたあと、代表して山本有人さんが二十歳の決意を述べました。

引き続き、新成人の参加者は記念写真を撮り、会場を一階大ホールに変えて、新成人自ら企画した茶話会を開催しました。

ひさしぶりに再会した友人、先生と時間を忘れて語り合っていました。

はたちのメッセージ

今回、成人式企画で新成人の夢、抱負、はたちになっての気持ちなどを綴った「成人式記念誌」が発刊されました。

新成人の“想い”が綴られたこの記念誌の一部をここにご紹介します。

▼はたちになり、成人式を迎えるというのにまだまだ子供だなあ…と実感しています。一歩でも立派な大人に近づけるようこれから努力していくつもりです。また更に今までできなかったこととにどんどんチャレンジもしてみたいと思っています。これからもよろしくお願ひいたします。

▼二十歳というのに全く実感がないけれど、これから少しずつ責任というものをか



記念撮影



茶話会

分を支えてくれた人にも感謝しましょう。

みしめていこうと思います。

▼中学の頃の夢とは、かけはなれた現在やけど、これからもっともっと幸せになるようにガンバル。今年中には結婚できるようにする。

▼自分が二十歳だなんてはつきりいつて信じられませんが、でも二十年間無事に元気で生きてこられたことは確かです。この二十年間、自

▼二十歳になったからといって、別にこれといってうれしいわけではないけど、少し大人になった気分。成人になった今日からは、大切なものを見つけていこう。

▼健康って素晴らしいと思うようになってきました。これで私も一歩大人ですな。

▼今、一番やってみたいことは、『二人暮らし』です。たいへんなことは、わかっているけど、大人として自立しないとイケないし、結婚するまでに一度は経験しておいた方が良くないと思います。

▼県外在住はや二年。自分では成長したような気



玄関前で

もするけど、まだまだだろかなー。これからも精進します。

▼夢を大切にしよう。

▼今思えば、なかなかいい二十年だったなと思います。これから先、いろんな事があるだろうけど、その時、その時を私らしく生きたいと思います。やっとなんか夢に向かっただけで頑張ります。



◀ 自衛隊父兄会 社協へ寄付

12月15日、川内町自衛隊父兄会が川内町社会福祉協議会を訪れ、文化祭での自衛隊関連商品の売上金の一部を寄付しました。

フランス料理教室 ▶

12月13日、昨年に引き続き、門田征吾さん(フランス料理シェフ)をお招きしてフランス料理教室が川上農協2階の調理室で行われました。

農協婦人部主催のこの教室には昨年の倍以上の46名の参加者が集まり、「身近にある食材で簡単にできるフランス料理を」と熱心にメモを取っていました。



クリスマスツリー&クリスマスパーティー ▶

12月13日、中央公民館の青年学級「遊楽団」がクリスマスのふんいきを味わってもらおうと、中央公民館の壁面にクリスマスツリーをつくり、道ゆく人を楽しんでもらいました。また、12月23日には、約40名の参加者を集めクリスマスパーティーを開催し、若者同志、楽しいひとときを過ごしました。

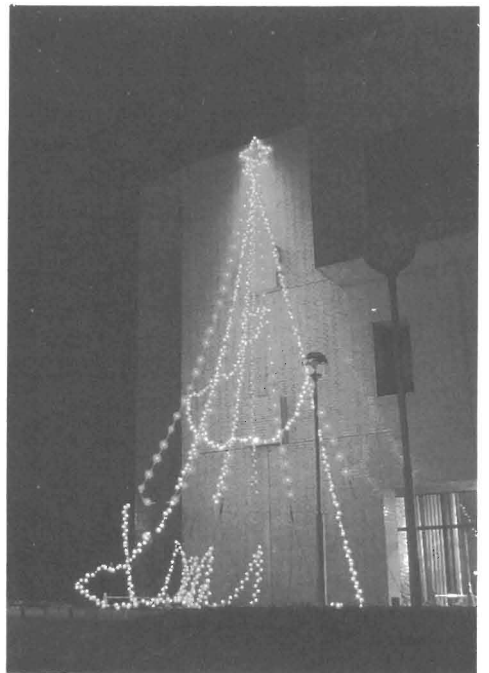



◀ 年末少年夜警

12月26日、少年消防クラブ員を中心に年末夜警が行われました。

町内3カ所（保免・町筋・南方）で、チビッコ約70名が参加し、「火の用心、マッチ1本火事のもと」を連呼しながら、消防団員とともに、沿道の民家に防火を呼びかけました。

第7回元旦健康マラソン大会 ▶

町内外からの参加者303名を集めて、元旦健康マラソン大会が行われました。

今年は、3km、5km、10kmの3コースで行われ、それぞれ自分にあった走りを楽しんでいました。

上位入賞者は、次の皆さんです。



クラス別	氏名	クラス別	氏名	クラス別	氏名
3 km 健康 (男)	1位 向井 裕紀弘	5 km 競走 (男)	1位 一宮 大倫	10 km 競走 (男)	1位 山口 崇
	2位 文野 裕介		2位 岡田 幸夫		2位 高須賀 靖
	3位 向井 雅諭紀		3位 酒井 博之		3位 丹 秀明
3 km 健康 (女)	1位 高須賀 梓	5 km 競走 (女)	1位 永野 織子	10 km 競走 (女)	1位 岩田 千夏
	2位 田中路 子		2位 萩原 貴美子		2位 西田 和代
	3位 太田 さち		3位 水沼 純子		3位 川上 小百合



◀ 三世代交流会

1月7日、三世代交流会が中央公民館大ホールで行われました。

老人クラブ、婦人会、小学生混成チームによる対抗ゲーム、お楽しみ抽選会で盛り上がった後、ふれあい花の会のご協力により、七草粥が参加者にふるまわれました。

わが家の愛ドル

満1歳を迎えられる赤ちゃんの写真とコメントを募集します。コメントには名前、住所、生年月日、赤ちゃんを紹介する簡単な言葉をそえて誕生日の前月末までに役場総務課広報係まで送ってください。



(道 向)

桑原 ^{まゆ} 麻由 ちゃん
(1月28日生)

いつもとびっきりの笑顔をふりまいてくれます。
誰からも愛される優しい女の子になってね。

(父、母より)



(西古市)

梅崎 ^{かな} 加奈 ちゃん
(1月29日生)

やんちゃ盛りの
プクプクちゃんです。

(父、母より)

満一歳です！よろこぶ

文芸

川内吟社

〓一月例会蛸谷選〓

これから我が世の春や事始め	井下 史	日一旬ものせん願ひ初日記	宮内 竹仙
輪飾りやねむごろ磨く老人車	高須賀茅花	新らしき三つ鉾の柄や鉾始め	菅野 斗清
しきたりの薄れゆく世やなすな粥	戒能 芙沙	初夢や南へ北へ気ま、旅	高瀬 照幸
大学を目指す灯や除夜の鐘	近藤 千春	たどたどし孫の便りや福寿草	楠 治子
野の道を遠廻りして初詣	熊田 慶一	初夢や煩惱未だ枯れ切れず	池川 蛸谷
七草を祝ふ一家の恙なし	小倉 静波		
初夢を見んと枕を正しけり	池川 水穂		
正月や実を紅に庭の木々	高須賀清江		





Town トピックス

滑川ふるさと塾

ジャンボ門松

滑川に出現

年も押しつまった十二月三日、うつすらと雪化粧した滑川をゆくと、ちようどコミュニティ広場のところにジャンボ門松が道の両側に置かれていました。

このジャンボ門松には、「賀正おかせりなさい」の横断幕も取り付けられており、正月に帰省する人のために設けられたものであることがわかります。

十四日の二日間かけて製作したものです。門松づくりは初めてという人ばかりで、材料集めから製作まで、見よう見まね、試行錯誤の連続で苦労されました。また、このジャンボ門松は、四メートルもあり、設置するのに一苦労で、おまけに、雪のふるなかの作業となり、ずいぶんと重労働となりました。



これは、滑川ふるさと塾のメンバー七名が、十二月二十三日、二

苦勞のこいもあり、このジャンボ門松と歓迎横断幕の演出は、正月帰省された人に好評で、中には涙する人もいたか。

勇退の男読書に明けて暮れ 渡部佐久良
午前様下手につく嘘昼にばれ 田野岡田州
古井戸に住みつく蛙水すまし 都築登貴子
不況風勇退という払い箱 佐々木胡舟

次期選挙にらみひたすら水面下 平岡 深舟
下位打線当って野球盛り上がる 田中 若峯
節水へ値上げ話のタイミング 高岡 紫温
減量に何時も苦勞の皮下脂肪 篠森美登里
ひき返す勇気が救う冬の山 山本ひろ志
湧水へ一息ついた山歩き 今井 清水

川柳もづく吟社
十二月例会喜撰亭選

二月例会ご案内
二月三日(土)午後七時
中央公民館第三会議室
題①驚く ②まとめ
③社交

文化祭投句箱より
知り人の名に逢う嬉しき文化祭 投句者不明
あきのなかとんばがとんでひがくれる
西谷小 一年 白戸ゆかり

水加減祖母はやっぱ指のふし 山本 紫芳
好きですと言えぬ勇氣のほしい時 高瀬喜撰亭

みんなの幸せを願って

教育委員会

町民意識調査より その5

皆様明けましておめでとう
ございます。

昨年は激動の年でしたが、
本年はどうか平穏で輝かしい
年でありますよう心からお祈
りいたします。

今月号もまた町民意識調査
より、川内町における同和教
育推進について、町民の皆さ
んが、どのように理解し、受け
止め自分の問題として取り組
んできたか問9からアンケー
ト結果について掲載します。

問9 あなたは、差別をなく
するために、どうすれば
よいと思いますか。

	三歳	四歳	五歳	六歳	計
代	代	代	代	以上	
行政の責任	八六	五三	四三	〇	八三
考えてない	五七	一八	五七	二〇	八三
					五八

	三歳	四歳	五歳	六歳	計
代	代	代	代	以上	
学習会	二九	五三	〇〇	八二	三六
そつとする	三三	八三	三九	高七	毛六
日常生活	〇	毛八	妻七	妻二	四
					五五

結果の考察

(1) 差別をなくするために「一
人一人が日常生活の中で努
力する」と、個人の責任で
解決しようとする人が、全
体の五〇・二%を占めてい
る。

これを年代別にみると、
二〇歳代が六〇%で最も高
く、年代が上がるにつれて
その割合は低くなっている。
(2) 「そつとしておけば自然に
なくなる」という消極的な
人が、全体の三一・九%を
占め、その割合は、一九九
二年（平成四年）・一九七

九年（昭和五四年）のいず
れの調査よりも高くなつて
いる。また男女別では男性
の方が高く、年代別では五
〇～六〇歳以上の高齢者の
方が高くなっている。

この「寝た子を起すな」
論が、川内町の同和教育推
進上の問題点であり、今後
取り組むべき重要な課題で
ある。

問10 川内町の同和問題に対
する取り組みについて、あ
なたはどう思いますか。

	もつ	現状	そつ
同和教育研究大会	七五	四六	四一
地区別懇談会	六九	四四	三七
広報「かわうち」な どの啓発活動	六九	五七	三二
各種団体による研修 会	九四	五四	三七
同和対策事業	八〇	四二	三六

結果の考察

(1) 各項目とも「現状でよい」
が最も多いが、「そうまで
やらなくてもよい」という
消極的な意見も多い。
(2) 各問に共通して、二〇歳代

は他の年代に比べ「もつと
やるべきだ」という前向き
の姿勢が見られるが、六〇
歳以上では、あまり見られ
ない。

(3) 以上の設問に対して、回答
者一人一人が「川内町の同
和教育に対する取り組み」
をどれだけ正しく理解して
答えているかが、やや疑問
である。

問11 あなたは、今までに同
和問題について、学習した
ことがありますか。

	三歳	四歳	五歳	六歳	計
代	代	代	代	以上	
ある	三二	七二	八七	二八	七
ない	二九	元三	三九	二四	三
					三七

結果の考察

(1) 「同和問題学習の経験があ
る」と答えた人は、全体の
七七・三%である。
これを年代別にみると、
二〇歳代では九七%と高い
が、高年齢になると低くな
り、六〇歳以上では六四・
七%である。
(2) 二〇歳代の学習率が高いの

は、問3の「同和問題を知つ
たきっかけ」を見ても分か
るように、学校教育の中に
この問題が位置付けられ正
規の授業の中で取り扱われ
るようになったためと考え
られる。

(3) 六〇歳以上の人の学習率が
低いのは、この年代の人達
は、終戦まで同和教育を受
けなかつたうえ、戦後も学
習する機会に恵まれなかつ
たためと考えられる。

今月号も町民意識調査に寄せ
られた感想・意見の中から一
題掲載いたします。

★「ねたみ意識」

同和地区に対する同和対策
事業とか税務関係等からみる
と、一般の地区に比べ優遇さ
れており、逆差別も見られる
のではないのでしょうか？その
点の改善がなければ、同和問
題は解決しないと思います。
このように「対策事業に対
するねたみ意識」を持つ方も
おられるが、なぜこの対策事
業が法で決められたのか、研
究会等に参加し学習してもら
う必要があると思う。

『食べることいろいろ』

これを食べると頭が良くなる。…という魔法の食べ物があればいいですね。でも、きちんと食事をして脳をしっかり働かせたほうがいいかもしれませんよ。

朝ごはん 編

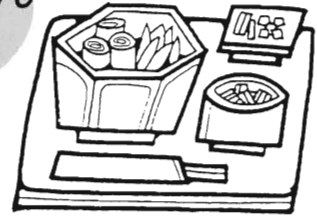

朝ごはんを食べよう!

今年も受験シーズンがやってきました。正月休みも返上で受験勉強に励んでいましたか。これから追い込みの時期にはいつ、夜おそくまで勉強することも多くなるのではないのでしょうか。今回は、朝ごはんの働きについてです。

その後、肝臓に蓄えておきますが、肝臓に蓄えた分は数時間で使ってしまいます。朝食を食べない人の脳は、エネルギー不足で十分働けないことになり、朝食をきちんと食べて脳も働けるようにしてください。

朝食を食べようとしても目が覚めたばかりでは消化器も十分働いていないので、食欲はあまりありません。どうしても食べられないときは、砂糖を入れたコーヒーマスターティーを飲むだけでも、砂糖は体のなかでブドウ糖に変わるので効果があります。しかし、食事を糖分の入った飲み物で済ますことは糖分のとりすぎで血糖値を急にあげたり、中性脂肪を上げたり、肥満の原因となったり、体に悪いことでもあるので毎日続けることはお勧めできません。朝食を食べられるように夕食を夜八時までに食べ、夜食は控えましょう。目が覚めてから少し時間をおくと食欲もでてきます。

おん、それに加えてエネルギーを効率良く利用するためのビタミン類をとるために野菜、果物を食べましょう。脳はブドウ糖に加えてアミノ酸も利用しますのでアミノ酸のもとになるタンパク質も少しあるといいでしょう。下に冬の朝食によいおかずを一つ紹介しますのでお試しください。

体も使わないと衰えるように脳も使わないとだんだん衰えてきます。本や新聞を読んだり、文章を書いたり、話したりする人は老人性痴呆症になりにくいともいわれています。脳の働きを支える食事をきちんとして脳の健康も守っていきましょう。

（前日）
じゃが芋…………… 一口大に切って水にさらす。
玉ねぎ…………… 薄切り。
ブロッコリー…………… 小房に分ける。
しめじ…………… 食べやすくほぐす。
生わかめ…………… 食べやすく切る。
鍋にだし汁をいれて、じゃが芋と玉ねぎを入れて柔らかく煮る。
（当日）
鍋を火にかけて、みそを溶き入れる。残りの材料を加えてひと煮する。

ある全寮制の大学で朝食を食べる人と食べない人の成績を比べると四・二点（100点満点）食べる人の方が良いという結果が出ました。このテストの後から朝食を食べるようになった人は成績が上がったそうです。また、覚えていることを思い出すのも朝食を食べている人のほうが早いという結果もでました。これは、朝食を食べていないので、脳が十分働いていないということです。

脳はブドウ糖をエネルギー源にしています。このブドウ糖はご飯、パン、めん類などの糖質（炭水化物）や砂糖類を体の中で分解して作りま

◎みそ風味シチュー（4人分）

サケ（水煮缶）……………	190g
じゃがいも……………	1個
玉ねぎ……………	1/2個
ブロッコリー……………	1/2株
しめじ……………	1パック
生わかめ……………	20g
だし汁……………	1カップ
牛乳……………	2カップ
みそ……………	大さじ2

社会福祉協議会だより

ボランティア

連絡協議会の活動

() 内は代表者及び参加人員

- 給食ボランティア
 - 12月1日 給食サービス46食 (水田 操7名)
 - 12月8日 給食サービス44食 (黒川七重7名)
 - 12月15日 給食サービス43食 (渡部忠子7名)
 - 12月22日 給食サービス37食 (渡部三三子5名)
 - 1月5日 給食サービス42食 (水田 操5名)
- ともしび会ボランティア
 - 12月5日 ガリラヤ荘枕縫い (渡部ヨシエ6名)
 - 12月12日 三恵ホーム雑巾縫い (戒能千恵子4名)
- 理容ボランティア
 - 12月4日 独居老人宅散髪慰問16名 (渡部キミエ9名)
- 介護ボランティア
 - 12月12日 老人訪問健康チェック (小安ヤス子2名)
 - 1月9日 老人訪問健康チェック (高石ミヤ子2名)
- そばの実パン教室ボランティア
 - 12月20日 独居・寝たきり老人へパンのプレゼント70個 (田中やよい13名)

トピックス

独居老人友の会が健康センターへ花のプレゼント

新年おめでとございます。このたび初春の役員会を開催しましたところ、「独居老人だからといって、皆様のご厚意に甘えてばかりでよいものであろうか」という意見が述べられました。

そこで相談の結果、健康センターへ玄関先へ花の座を設け、家庭に咲く四季折々の花を届けさせていただくことになりました。

せめて私たちが、花にこめた感謝の気持ちが皆様へ伝わりますように。



独居老人友の会
会長 菅野 萬寿美
外会員一同



給食サービスに保温容器を導入

十二月十五日の給食サービスより、従来の幕ノ内型式の弁当箱から、保温の効く容器に変更をいたしました。

これは、給食ボランティアの役員さんと視察研修に行き、できたての温かいままをお届けすることが、真心のこ



もった行き届いたサービスではないかと痛感させられ実施にいたしました。

今後も真心のあるサービスを目指して頑張っていきたいと思っておりますので皆様方のご指導のほど、よろしく申し上げます。

婦人会 だより



皆様おそろいで新春を寿ぎ
佳きお年をお迎えのこととお
祝い申し上げます。

平成七年は阪神大震災に始
まり、オウム真理教の恐ろし
い数々、銀行の倒産等々と、
実に多難な年でした。

今年こそ平穏で心休まる年
であります様祈り上げます。

私達は今年も自分を磨き、
明るい家庭と好ましい地域づ
くりにも励もうではありませ
んか。町内の女性が手を取り
合って青少年、高齢化、環境
問題等々に、女性特有の細や
かな心づかいで地域を見つ
め、仲良く助け合っています。

しよう。皆さんのお声を沢山
お聞かせ下さい。婦人会活動
に反映させていきたいと思
います。
よろしくお願い致します。

おせち料理

伝統的な「おせち料理」で
す。主婦の腕をふるい、それ
ぞれの家独特の彩を添え、愛
情細やかな料理がテーブルを
飾ったことと思います。

時代が推移しても、おせち
料理の顔ぶれは余り変わって
いないようです。用いられた
その食品には、幸せを願う由
来の数々が祈りとなり、私達
の心に根づいているからでは
ないでしょうか。

お腹に入ったそれらの食品
の由来をもう一度考えてみた
いと思います。

黒豆

新しい年もマメ(達者)で
よく働ける様に、つまり健康
であることを願うもの
お多福豆

豆も形がお多福に似ている
ことから、新しい年も福を多

く呼び、家庭円満を願うもの
昆布巻

子生婦と書き、よろこぶ喜
ぶ)にも通じるほか、昆布の
古名(ひろめ)から名を広め
るといふ縁起もある。

田作(ごまめ)

かたくちいわしを干したも
ので小さくても尾頭付き。肥
料として田んぼづくりに一役
買っていただいたため、この呼び方
がある。また、ごまめ(五万米)
とも言い五穀豊穣を願うもの。

海老

腰が曲がるまで長生きする
ようにという不老長寿の願
いが込められている。

数の子

アイヌ語で、ニシンをさす
(カド)がなまったもの。二
親につながる多産、子孫繁栄
の象徴。
きんとん

「金団」と書き、財産と富
の象徴。新年には、財宝に恵
まれます様にとの願いが込め
られている。
竹の子

しっかりと大地に根を張
り、すくすくと成長する様に

願う。
牛蒡

家の基礎が地の底まで堅固
であることを祈るとともに、
細く長くつつましく人生を過
ごすとの誓いを表している。
れんこん

泥の中でも汚れに染まらず
清純な気持ちである様に。ま
た穴の多いことから、先を見
通せる人になる様にとの願
いが込められている。
くわい

上部に芽が出ているので、
「芽が出る」「めでたい」など
と縁起の良い物として用いら
れる。



古代の人々の祈りと願いが
今の世にもちゃんと受け継が
れているのです。

私達は新しさと古さを上手
に生かして、おせち料理だけ
に限らず毎日の生活を良きに
築きあげたいものです。

こう考えると二十才代から
八十才代まで入会して下さっ
ている婦人会は、全く理想的
といえます。

自分と同じ世代だけで、あ
るいは同じ趣味だけの輪に止
まることなく、老いも若きも
が一緒にになり、教えたり教え
られたりしながら、地域に生
きたいものです。これが婦人
会のような気がします。

地域の人が手をつなぎ、平
成八年を安らかな年にいたし
ましょう。

桜学級 町外研修(高知方面)

二月十八日(日) 八時出発

今回は桜学級の精勤者で研
修します。その方には、はが
きでご案内致します。

ボカシ作り(石臼)の販売

二月二十五日(日)午後二時より

中央公民館三階、学習室にて

川内町婦人会

お知らせ ひろば

福祉

成人になった皆さん

国民年金加入で

二十歳のスタート

一月十五日は成人の日、大人の仲間入りをされる皆さん成人おめでとございます。皆さんは、二十歳になってから始められますか。晴れて大人の仲間入りをされた皆さんには、選挙権など

様々な権利とともに義務も生じることとなります。

例えば、国民年金の加入もその一つです。二十歳と同時に加入し、保険料を納めることも大切な義務です。

国民年金は皆さんを中心に若い世代が保険料を納めることによって、お年寄りの年金を支え、また皆さんの老後の所得保障だけでなく、万一の事故・病気に対しても安心して生活できる制度です。

二十歳になったばかりの皆さんは「年金なんて遠い将来のこと……」と思われるでしょうが、ちょっと考えてください。

人はだれでも年をとります。もし、年金を受けられなかったらどうしますか。

将来を生きがいのある豊かなものにするために『備えあれば憂いなし』のとおり、その時になって慌てぬように若い時から準備しましょう。

二十歳になったあなた、今すぐ住所地の市町村役場で国民年金の加入手続きをしてください。

国保募集

▼国保と交通事故

交通事故のように第三者の行為によってけがをした場合、原則として医療費は加害者が負担すべきものです。国保を使って治療を受けたときは、国保が一時立替え、あとで加害者から返してもらおうということです。ただ、加害者から治療費を受け取ってしまっていると、国保が使えないということにもなりますから、国保へは必ず届け出て、必要な手続きをしてください。くわしくは役場福祉課まで

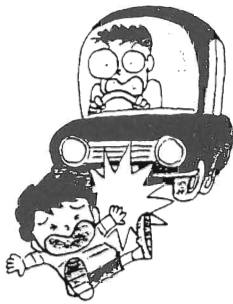

女性再就職準備

▼支援集団セミナー

- 期間 2月19日(月)から2月23日(金) 10時～15時
- セミナーの内容

時間日	午前の部 (10:00～12:00)	午後の部 (13:00～15:00)
2/19	開講式、オリエンテーション 女性のキャリアアップ	パネルディスカッション 再就職体験&アドバイス
2/20	職場のマナーとエチケット	働くときの税金と保険
2/21	ワープロ	1日体験
2/22	働く女性をめぐる法律&制度	企業訪問
2/23	女性の職場と求人情報	あなたの適職診断

- 定員 30名(受講料無料)
- 申込締切 2月9日(金)
- 申込方法 直接センターへ申し込むかハガキに住所・

氏名・年齢・電話番号を記入の上、送付してください。

問い合わせ先
愛媛県女性職業センター
☎ 923・2201

放送大学平成八年度

▼第一期生募集

- 募集対象 選科履修生(一年コース) 科目履修生(半年コース)
- 出願受付 平成7年12月15日(金)から平成8年2月15日(木)まで
- 内容
 - ・放送(テレビ、ラジオ)を利用した新しい学習システム
 - ・多彩な教授陣、300科目を超えるバリエーションある学習科目
 - ・いつでも、どこでも、だれでも学べる生涯学習(入学試験はありません)
- 問い合わせ先 愛媛大学内 放送大学愛媛地域学習センターまで
☎ 923・8544

『手づくり農業』を体験してみませんか

自然豊かな山里で、あなたも『手づくり農業』を体験してみませんか。

田植え、稲刈り、おもちゃなどの体験をしたい方を募集しています。

素人の方、グループ・サークルで参加の方、大歓迎です。

□問い合わせ先

井内愛桜会事務局河端まで
(自宅) 966・5889
(勤務先) 966・2222

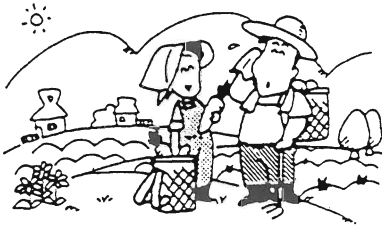

手づくり農業を体験してみませんか

『ぞんじですか』

▼国の教育ローン

①国民金融公庫の場合

・融資額
150万円以内(学生・生徒一人につき)

・利率

年3・25%(平成7年

11月10日現在 固定金利)

・返済期間

8年以内

・据置期間

在学期間以内で元金据置

可能(ただし、最長4年)

・問い合わせ先

国民金融公庫松山支店

☎941・6148

②年金教育資金の場合

・融資額

100万円以内(厚生年

金保険加入中の方)

50万円以内(国民年金

加入中の方)

※いずれも学生・生徒一人の融資額です

・利率

年3・25%(平成7年

11月11日現在)

・返済期間

8年以内

・据置期間

在学期間内で最長4年

・問い合わせ先

(社)愛媛県年金福祉協会

☎941・7667

中高年齢労働者

等受講奨励金

雇用促進事業団では、中高年の労働者の方が自己啓発を志されたり、資格を得ようとしてきたりする場合に、講座受講の経費の半額を助成する制度を実施しております。ぜひご利用ください。

□助成対象講座

社会保険労務士、簿記検定、

宅建、英検、造園施工管理技

師、電気工事士などの約18

00コース

□対象

40歳以上の雇用保険被保険者で助成対象講座を受講修了

された方

□助成額

入学科、受講料の合計額の

2分の1(10万円を限度)

□問い合わせ先

雇用促進事業団愛媛雇用促進センター

☎947・6677

▼雇用促進住宅

雇用促進事業団では、ハローワーク(公共職業安定所)の紹介などによって就職し、ご家族と一緒に住居を移転しなければならぬ方などに対して、他の適当な住宅が見つかるまでの間、一時的にお貸しする雇用促進住宅を、県内に6カ所(640戸)設置、運営しています。

入居条件などについては、

最寄りのハローワーク又は愛

媛雇用促進センター・住宅担

当(☎947・6677)へ

お問い合わせください。

□愛媛県内の雇用促進住宅

・松山上野(松山市上野町)
・堀江(松山市堀江町)

もよおし

▼いきいき健康講座

・多田(大洲市多田)

・国分(今治市国分)

・大町(西条市大町)

・泉川(新居浜市松原町)

□日時

2月6日(火)13時30分～15時

□場所

健康センター

□テーマ

腰痛を軽くするために

□準備物

体操のできる服装

□講師

十全医療学院附属病院

理学療法士 中川仁志先生

□問い合わせ先

健康センター

☎966・2191



川内町有線放送電話の
加入者異動のお知らせ

十二月中の有線放送電話加入者の異動は次のとおりです。

○移 転

宮 西 大久保富雄
五六八七

(保免住宅三二一〇より)

○継 承

森 高須賀健二
三八〇二

(高須賀金弘より)

○脱 退

天神住宅 小倉 健次
五八二四

横 灘 中川幸太郎
五四〇三



2 月 予 防 接 種 計 画 表

予防接種名	三種(ジフテリア・破傷風・百日咳)混合予防接種	風疹(三日はしか) 予防接種
接種日時	平成8年2月8日(木) 午後2時~3時	平成8年2月15日(木) 午後2時~3時
接種場所	健康センター2階集団検診室	健康センター2階集団検診室
対象者	生後1才~7才6カ月未満の者で1期初回を3回及び1年後の1期追加を受けていない者。なお、百日咳にかかったことのはっきりしている場合は2種(ジフテリア・破傷風)混合で実施できますので受付で申し出て下さい。	生後1才6カ月~7才6カ月未満の者で風疹にかかっていない者。すでにMMR(麻疹・風疹・おたふくかぜ)の混合ワクチンを接種している方は接種の必要はありません。
注意事項	・当日は、会場で体温を計ります。 ・予防接種を受けますと1週間は他の予防接種を受けることができません。 ・当日の入浴は差しつかえありません。	・当日は、会場で体温を計ります。 ・予防接種を受けますと1カ月間は他の予防接種を受けることができません。 ・当日の入浴は差しつかえありません。
持参品	・母子健康手帳、体温計	・母子健康手帳、体温計
備考	平成7年4月より予防接種の対象が変更になりました。お子様の母子健康手帳をもう一度よく見られ、まだ接種していない予防接種は早めに接種してください。 なお、ご不明な点がありましたら、健康センター保健婦までお問い合わせ下さい。 健康センター 電話 966-2191 (有線)5833	

2 月 ご み 収 集 計 画 表 清掃センター 電話 966-4989
有線 3130

1. もえるごみ

収集曜日	収集地域	収集日又は収集変更日
毎 月・木	東谷・西谷(井内を除く) 土谷・滑川・天神・鳥の子・横灘団地	2月12日(月)を 2月13日(火)に収集
	井内	
週 火・金	北方・南方 奥松瀬川	変更なし
	前松瀬川(鳥の子を除く) 町筋(天神を除く)	

2. もえないごみ・有資源ごみ

収集地域	ガラス・空ビン類	空き缶等金物類	有資源ごみ
東谷・西谷(井内を除く) 天神・鳥の子・横灘団地	2月15日(木)	2月26日(月)	2月19日(月)
北方・南方・奥松瀬川	2月16日(金)	2月27日(火)	2月20日(火)
前松瀬川(鳥の子を除く) 町筋(天神を除く)	2月14日(水)	2月28日(水)	2月21日(水)
井内・土谷・滑川	2月8日(木)	2月22日(木)	

◇分別して 正しく出して きれいな集積場◇

2月 健康センターだより

6日(火)	食生活改善推進員教育事業 いきいき健康講座 「腰痛を軽くするために」	受付午前 9:30～ 1:00 午後 1:30～ 3:00	健康センター 健康センター
7日(水)	もぐもぐ教室	午後 1:30～ 3:00	健康センター
8日(木)	三種混合予防接種	午後 2:00～ 3:00	健康センター
9日(金)	こころの健康相談	午前 9:00～12:00	健康センター
15日(木)	風疹予防接種	午後 2:00～ 3:00	健康センター
22日(木)	育児学級 育児相談	受付午前 9:00～10:00 受付午後 1:00～ 2:00	健康センター 健康センター
毎週月曜日	不用犬引取り 野犬買い上げ	午前 8:30～10:00 〃	健康センター 〃
毎週水曜日	健康相談 母子健康手帳交付 機能回復訓練	午前 9:00～12:00 〃 午後 1:00～ 3:00	健康センター 〃 ガリラヤ荘
当番医			
2月4日	永山内科	松山市北梅本町	☎976-1788
11日	宮内病院	松山市北梅本町	☎975-0091
12日	愛媛十全医療学院附属病院	川内町 南方	☎966-5011
18日	渡部内科	松山市南梅本町	☎975-2232
25日	友愛内科小児科	松山市 水泥町	☎976-6262
(問い合わせ先) 健康センター ☎966-2191 有線 5833			
救急病院案内 ☎964-5632 (テレホンサービス)			



献血

2月の献血

2月22日(木)

11:00～13:00 四国乳業
13:30～16:30 三浦精機

24時間体制
川内町在宅介護
支援センター

☎966-6250

お気軽にご相談ください
(秘密厳守・無料)

住所	氏名	年齢	死亡年月日	世帯主
住 所 三軒屋	橋本 カヲル	69	7・12・4	橋本 和夫
原 沖	菅 清美	79	7・12・10	菅 清美
天神住宅	近藤 幸繁	53	7・12・12	近藤 幸繁
猪之窪	松本 モン	81	7・12・13	松本 種春
吉 久	大西 稔	81	7・12・18	大西タマコ
市 場	寺田 ワキ子	89	7・12・19	寺田 善藏
下 沖	高岡 竹雄	65	7・12・26	高岡 竹雄
上 古市	野中 明	65	7・12・29	野中 明

★ごめい福をお祈りいたします



住所	保護者	名前	生年月日
住 所 松皮	佐伯 哲也	名 前	7・11・30
河之内音田	近藤 基晴	優 奈	7・12・7
徳 吉	松浦 好展	克 幸	7・12・7
板 戸	石川 広行	祐 龍	7・12・14
茶堂南団地	小倉 重雄	祐 輔	7・12・21

☆お誕生おめでとうございます



戸籍の窓

(十二月受付分・敬称略)

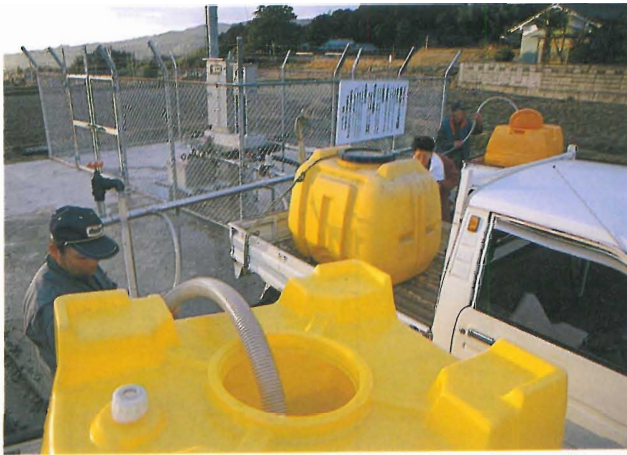

ガイドブック

Vol.10

かわうち 新 名所

西 組

無料の

湯泉給湯場

温泉の概要

湧出量毎分 400ℓ (予備試験による)。
温度 42度。

給湯の方法

給湯量 — 500ℓまで (普通車)
 — 350ℓまで (軽 四)
給湯時間 — 10:00~19:00 (10月~3月)
 — 10:00~20:00 (4月~9月)

家庭で

温泉気分

西組の源泉では、温泉の湯を持ち帰れるようにするため、給湯施設がこのほど完成し、十二月二十二日から無料開放されました。

この施設は、洗い場のように蛇口が横並びになっていて、口径の大きなバルブ式の蛇口が一つ、レバー式の蛇口が三つの計四つの給湯口を持つ施設です。

さっそくレバーをひねってみると、勢いよく湯が出てきました。温度も四十二度と温かく、ほのかに硫黄のにおいがあります。

手に温泉の湯をかけながら温泉を味わっていると、家に持ち帰り、ゆっくり温泉気分になりたくなりました。

きっとこの年末年始には、朝寝、朝酒、朝湯を味わった人がいるにちがいないと思いつつ、たのもし湯煙をしばらくながめていました。

野の花

シロバナタンポポ

Taraxacum albidum

道端や人家の近くに生えるキク科の多年草。

正月明けの1月4日、西谷小学校の横から塩ヶ森へ登ってみた。寒い日が続いており、野は静まりかえっているが、所々に風の当たらない日だまりができています。

その日だまりにタンポポが固って咲いていた。タンポポといえば子供のころから馴染み親しんでいた花で、よくその種子を吹き飛ばして遊んだことが誰にでもある。

地にへばりついて咲くタンポポのたくましさを感じているとタンポポ茶のkokoroのある味を思い出した。

